

Allgemein: Fahrzeuge können **ohne Energieaufwand** geparkt werden.

Anwendungen: Dauerparkplatz (z.B. Parkharfe);
Haltestellen beim ENDE des Spielbetriebes;

Funktionsweise: Ein Dauermagnet stoppt im spannungslosen Zustand das Fahrzeug (Prinzip: »Rollende Landstrasse«).
Durch Anlegen einer **Wechselspannung (AC) von 16V ~** wird das Magnetfeld des Dauermagneten neutralisiert und das Fahrzeug wird wieder freigegeben.

Technische Daten: Spulenwiderstand: ca. 58 Ohm
Stromaufnahme: 16V ~ ca. 340 mA ~

Montageanweisung - WICHTIG:

Abstand zum Fahrdrabt (Skizze 1): 14 mm
Dicke der Anlagenplatte (Skizze 3): 3 - 16 mm

1. mit $\varnothing 10$ mm bohren und Bohrung leicht ansenken (90°);
2. Gewindestift nach oben drehen (ca. Dicke der Anlagenplatte; Skizze 2);
3. Parkspule anschrauben (Skizze 2);
4. Distanzstück mit Dauermagnet auf Gewindestift aufsetzen (Skizze 2);
5. Gewindestift zurückdrehen bis Oberfläche des Distanzstückes mit der Fahrbahn eben ist (Skizze 3).
6. Übergänge entsprechend bearbeiten (feinspachteln; usw.)

Elektrischer Anschluss (Skizze 3)

ACHTUNG: Parkspule ist **nicht** für **DAUERBETRIEB** geeignet;
max. Einschaltdauer 15 Sekunden

Bei längerem Einschalten wird ein Sicherheitselement aktiviert das die Funktion der Parkspule einstellt, das bedeutet, gestoppte Fahrzeuge können nicht mehr freigegeben werden bis sich das Sicherheitselement abgekühlt hat.

Anleitung

161674

Parkplatz, elektrisch

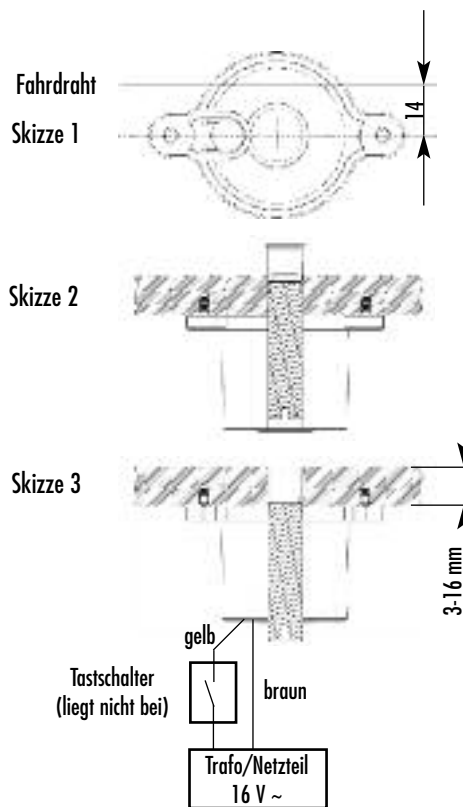

Sa. Nr. 104 348 0

General: Cars can be parked **without energy expenditure.**

Applications: Permanent car park (e.g. parking bay);
Stops at the END of the play mode;

Mode of functioning: A permanent magnet stops the car in the de-energized state (Principle: „truck-rail roll-on/roll-off“).
By applying a **AC voltage of 16 V~**, the magnetic field of the permanent magnet will be neutralized and the car released again.

Technical data: Coil resistance: approx. 58 Ohms
Current consumption: 16 V ~ approx. 340 mA ~

Mounting instructions - IMPORTANT:

Distance to contact wire (drawing 1): 14 mm
Thickness of model plate (drawing 3): 3 - 16 mm

1. Drill with $\varnothing 10$ mm and countersink drilled hole slightly (90°);
2. Turn grub screw upwards (approx. thickness of model plate; drawing 2);
3. Screw on parking coil (drawing 2);
4. Place spacer with permanent magnet on grub screw (drawing 2);
5. Turn grub screw backward until surface of spacer is level with carriageway (drawing 3).
6. Treat transitions accordingly (fine knife filling, etc.)

Electrical connection (drawing 3)

CAUTION: Parking coil is **not** suitable for **PERMANENT OPERATION**;
max. operating time 15 seconds

In the event of longer operation, a safety element will be activated, which sets the function of the parking coil; this means that stopped cars can no longer be released until the safety element has cooled down.

Instruction

161674

Electrical car park

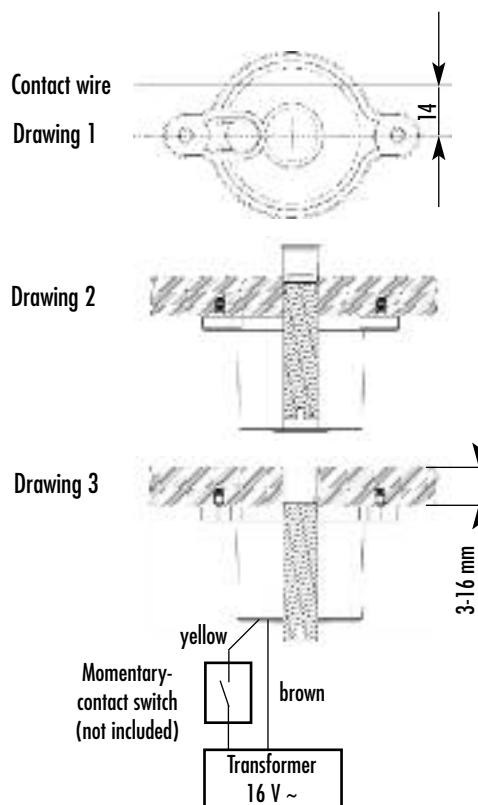

Généralités: Les véhicules peuvent être garés **sans dépense d'énergie.**

Utilisations: Place de stationnement permanente (p. ex. garage en épi) ; Stations d'arrêt à la FIN du jeu

Fonctionnement: Un aimant permanent arrête le véhicule hors tension.
(Principe : »Grande route qui défile«).
L'application d'une **tension de courant alternatif (CA) 16 V ~** neutralise le champ magnétique de l'aimant permanent, libérant ainsi le véhicule.

Caractéristiques techniques :

Résistance de la bobine: 58 Ohm env.
Courant consommé: 16V ~ 340 mA ~

Instruction de montage IMPORTANTE :

Distance par rapport au fil du circuit (figure 1): 14 mm
Distance par rapport à la plaque de montage (figure 3): 3 - 16 mm

1. Percez un trou de $\varnothing 10$ mm et chanfreinez légèrement le trou (90°).
2. Tournez la vis sans tête vers le haut (environ de la hauteur de la plaque de montage, figure 2).
3. Vissez la bobine de stationnement (figure 2).
4. Placez la cale avec l'aimant permanent sur la vis sans tête (figure 2).
5. Desserrez la vis sans tête jusqu'à ce que la face supérieure de la cale soit à niveau avec le sol (figure 3).
6. Travaillez les raccords en conséquence (mastic de finition, etc.)

Branchement électrique (figure 3)

ATTENTION : La bobine de stationnement **ne convient pas** pour une **UTILISATION EN CONTINU.**
Durée de mise sous tension max. 15 secondes

En cas de mise sous tension prolongée, un élément de sécurité qui coupe la bobine de stationnement est activé, ce qui signifie que les véhicules mis à l'arrêt ne peuvent plus être libérés avant que l'élément de sécurité ne soit refroidi.

Instruction

161674

Place de parking électrique



Fil circuit

Figure 1

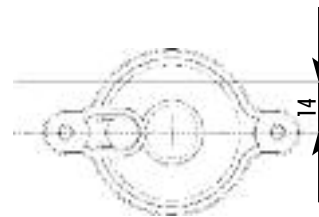

Figure 2

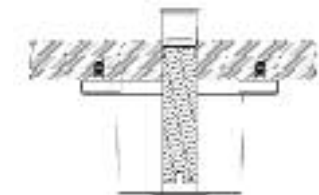
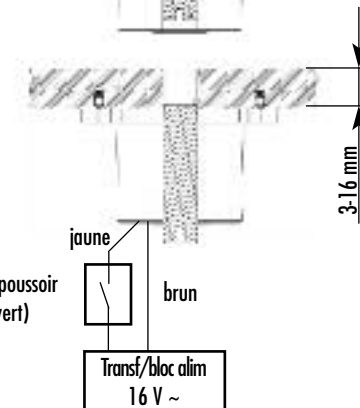

Figure 3



Algemeen: Voertuigen kunnen **zonder energieverbruik** worden geparkeerd.

Toepassingen: Permanente parkeerplaats (bijv. parkeerhaven); Stopplaatsen aan het EINDE van het spel;

Werking: Een permanente magneet stopt het voertuig in spanningloze toestand (principe: »rollende landweg«).
Door het inschakelen van een **wisselspanning (AC) van 16 V ~** wordt het magnetisch veld van de permanente magneten geneutraliseerd en het voertuig wordt weer vrijgegeven.

Technische specificaties: Spoelweerstand: ca. 58 ohm
Stroomverbruik: 16 V ~ ca. 340 mA ~

Montage-instructie BELANGRIJK:

Afstand tot bovenleiding (schets 1): 14 mm
Dikte van de installatieondergrond (schets 3): 3 - 16 mm

1. Met $\varnothing 10$ mm boren en boorgat iets aflopend (90°) ;
2. Stifttap naar boven draaien (ca. dikte van contactplaat; schets 2);
3. Parkeerspoel aanschroeven (schets 2);
4. Afstandsstuk met permanente magneet op stifttap plaatsen (schets 2);
5. Stifttap terugdraaien tot het oppervlak van het afstandsstuk vlak ligt met de rijbaan (schets 3).
6. Overgangen dienovereenkomstig bewerken (met spatel, enz.)

Elektrische aansluiting (schets 3)

ATTENTIE: Parkeerspoel is **niet** geschikt voor **CONTINUBEDRIJF**;
max. inschakelduur 15 seconden

Bij langere inschakeling wordt een veiligheidselement geactiveerd dat de werking van de parkeerspoel instelt, d.w.z. dat gestopte voertuigen niet meer vrijgegeven kunnen worden tot het veiligheidselement is afgekoeld.

Handleiding

161674

Parkeerplaats, elektrisch



Bovenleiding

Schets 1

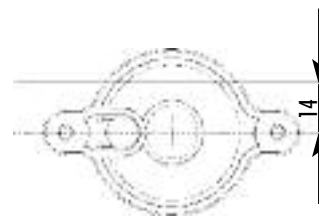

Schets 2

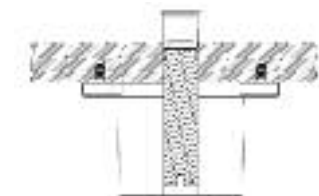

Schets 3

