

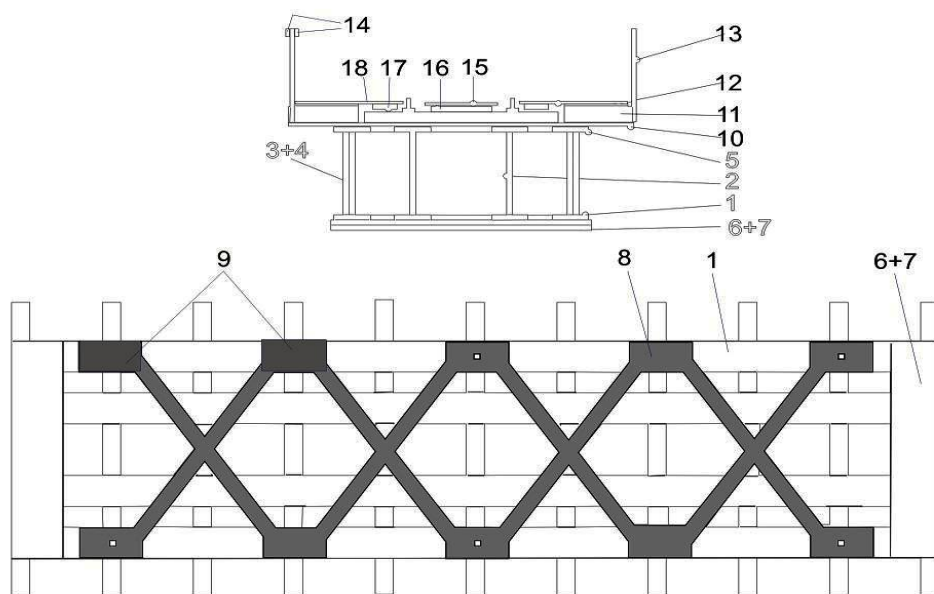

Skutečné mosty tohoto typu najdeme v místech křížení tratě s místní cestou nebo jako propustek nad malým vodním tokem, kde přitom výška náspu nebyla dostatečná k postavení kamenného klenutého mostu. Nosné části mostu tvoří typicky 4 hlavní nosníky, navzájem spojené příčnický s doplněným ochozem. Most je usazen na opěrách z kamenných kvádrů. Původní šedý nátěr je dnes často překryt hnědorezavou směsí oleje, rzi, karbolu a prachu. Model jednoho takového mostu lze sestavit z této stavebnice.

Přípravné práce: Před započatím přípravných prací si pozorně prostudujte stavebnici a návod a promyslete si stavební postup. Připravte si potřebné nářadí a pomůcky. Díly ze stavebnice zásadně NEVYTRHÁVEJTE, ale vyřezávejte tak, aby šly lehce z kartonu vyjmout. V opačném případě hrozí jejich nenávratné poškození. Kartony s díly mostu, jakož i kartony s pilíři doporučuji před samotným sestavováním nabarvit příslušným odstínem šedé. Karton lze výborně stříkat, např. barvou ve spreji. Hotový most se pak daleko lépe dobarvuje. Potřebné nářadí a materiál: skalpel nebo žiletkový řezák, pinzeta, štětec č. 4, ocelové pravítko, vteřinové a disperzní lepidlo, barvu na most (nejlépe lihové).

Sestavení mostu: Do dílu č. 1 vlepte postupně nosníky díly 2x 2 a 2x 3. Na oba díly č. 3 na vyznačená místa přilepte zesílení s nýty 12x č. 4. Poté uzavřete vrchní částí mostu č. 5. Všechny díly zapadají do zámků, nelze proto díly splést. Na vyčnívající zámky přijdou usadit další díly, neodřezávejte je! Ze spodní strany mostu přilepte základové desky 2x 6 a na ně 2x 7. Dále přilepte zavětrování 8 a na ně zesílení nýtovaného spoje 10x díl č. 9. Tím je spodní část mostu hotová. Na horní část mostu přilepte díl 10, díly č. 11 lepte od kraje nosníku tak, aby mezi nimi zůstalo uprostřed mostu místo na kolejové lože. Svrchu je pak uzavřete díly č. 12 a vzniknou tak příčné nosníky I.



Nyní přilepte na střed pražců mezi kolejnice podložku 15, po přiložení horního plechu č. 17 by měl tento dosahovat k temeni kolejnice. Proto je potřeba „plech“ 15 ještě podle potřeby podložit, tzn. mezi díly 15 a 16 vlepít správně silný pásek kartonu. Dbejte na stejnou šířku mezery mezi dílem 15 a kolejnicí pro okolky. Na díly 18 ze spodní strany od kraje přilepte výztuhy 17. Oba díly 18 i s výztuhami 17 přilepte na díly 12 od kraje mostu na doraz ke koleji. Nyní zkompletujte zábradlí 2x 13 tím, že na horní madlo z každé strany přilepíte díl 14. Zábradlí usadíte na most tak, že krajní sloupek je ukotven na pilíři, ostatní přilepené z boku k dílům 11. Zábradlí a krycí pochozí plechy dobarvíte podle vlastního pozorování a úvahy.

Návod je pouze orientační, popisující spíše sled jednotlivých kroků při sestavení modelu, než-li konkrétní modelářské techniky. Každý modelář má svůj vžitý způsob práce a je pouze na něm, jak bude vypadat finální výrobek a jak dalece bude detailně zpracovaný.

K mostu lze dokoupit mostní pilíře o výšce 70mm (H0) resp. 51mm (TT) kat. čísla LAS 4400 TT a LAS 5400 H0 a opěrné zdi LAS 4404TT a LAS 5404 H0.

Rozměry modelu:

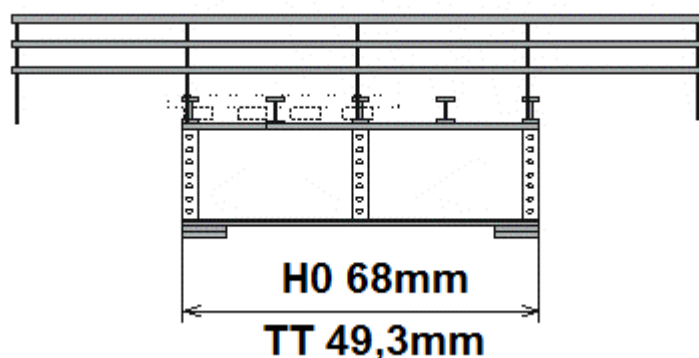

Přeji hodně zábavy. V případě dotazů anebo zájmu o další modely budov a doplňků pište na domecky.info@centrum.cz. Modely dalších drážních budov řezaných laserem z kartonu jsou také v nabídce na www.kb-model.eu. Zde lze také stáhnout i tento návod.

Karel Barták

2014 ver. 1.0